

Заказ: 555

Заказчик: ООО «Ромашка»

Кол-во изделий: 1 шт

Камера 2420*1670*2500(Д*Ш*В), без пола;

Комплект строительных панелей, Толщина S=80мм

Внешние обшивки RAL9003, Внутренние обшивки RAL9003

РДО(ОН) – 800*1900–80/С–Правая, без порога.

Стекланный фронт 690x1640(ШxВ), Открывание – Правое, 3 шт.

Комплект обрамления стекланный фронт, Толщина S=80мм

Внешние обшивки RAL9003, Внутренние обшивки RAL9003

Стеллаж 630x640x3секции, полка – 5шт/1 секцию

Агрегат ARF-M-CAJ4519Y/520/SHS26Ex2, 1шт.

Эскиз на согласование

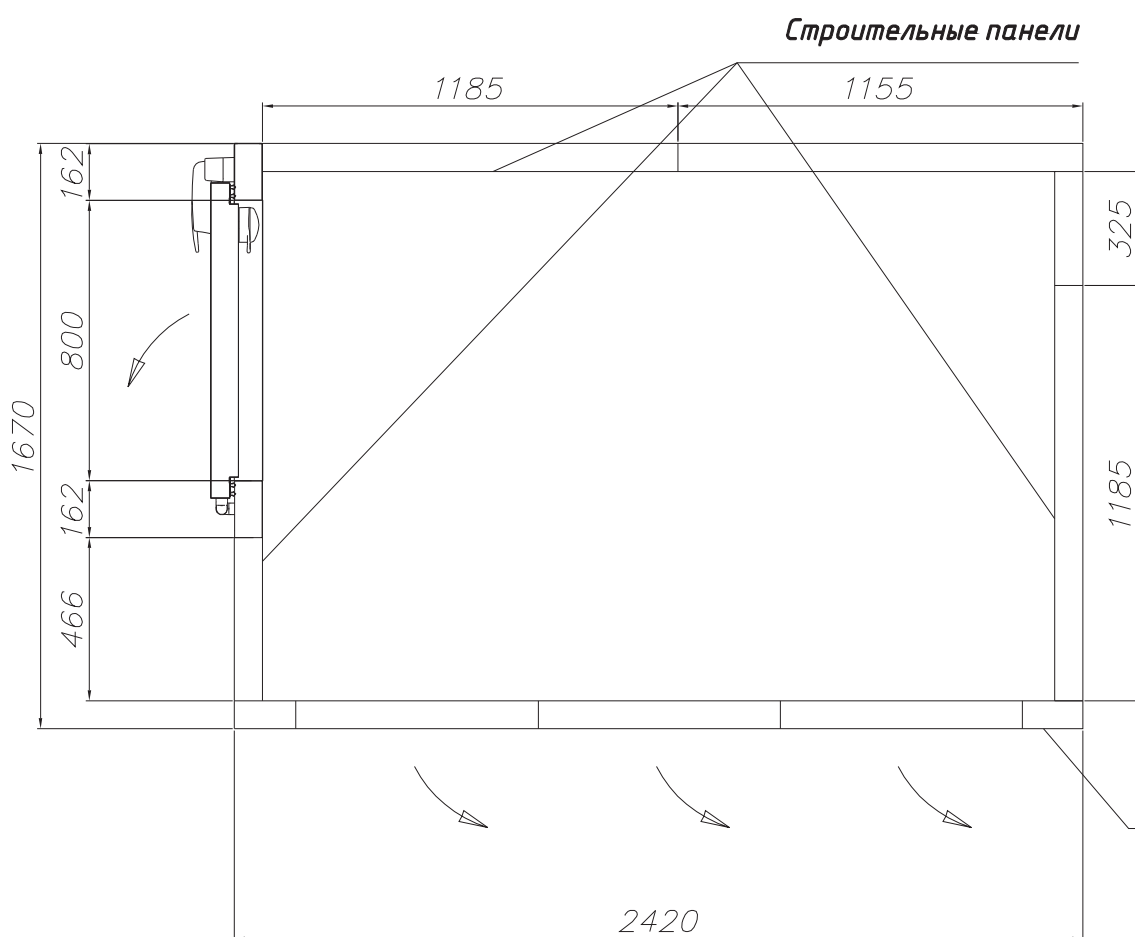
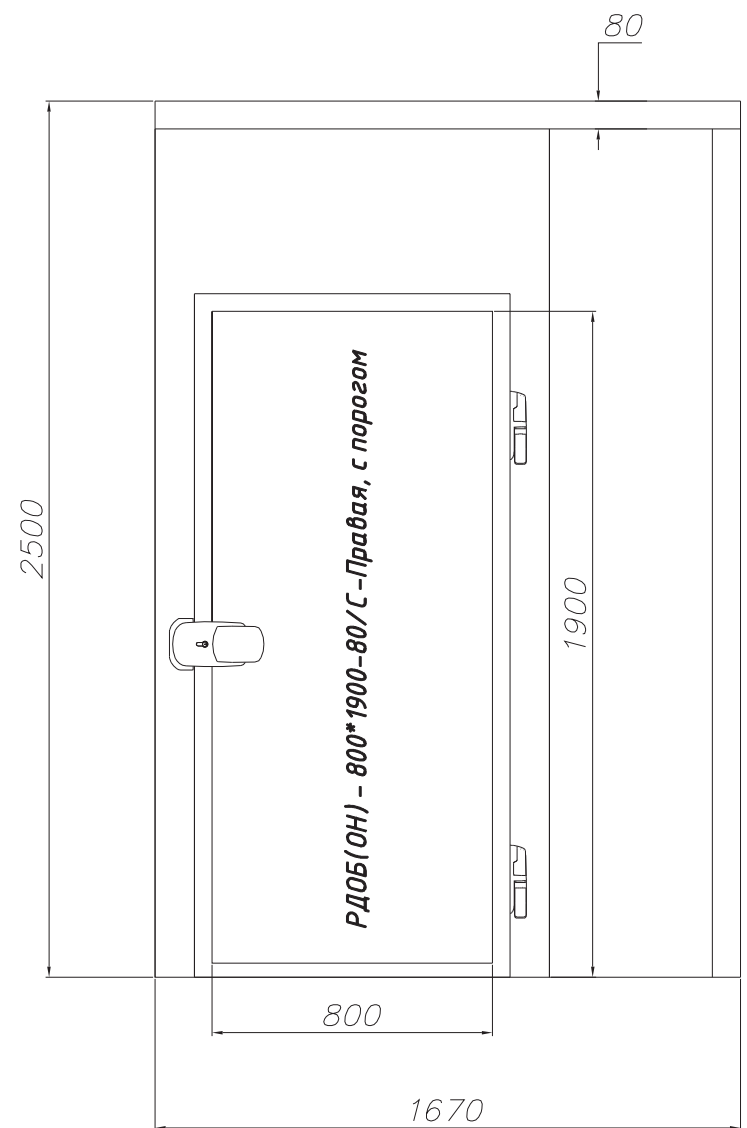
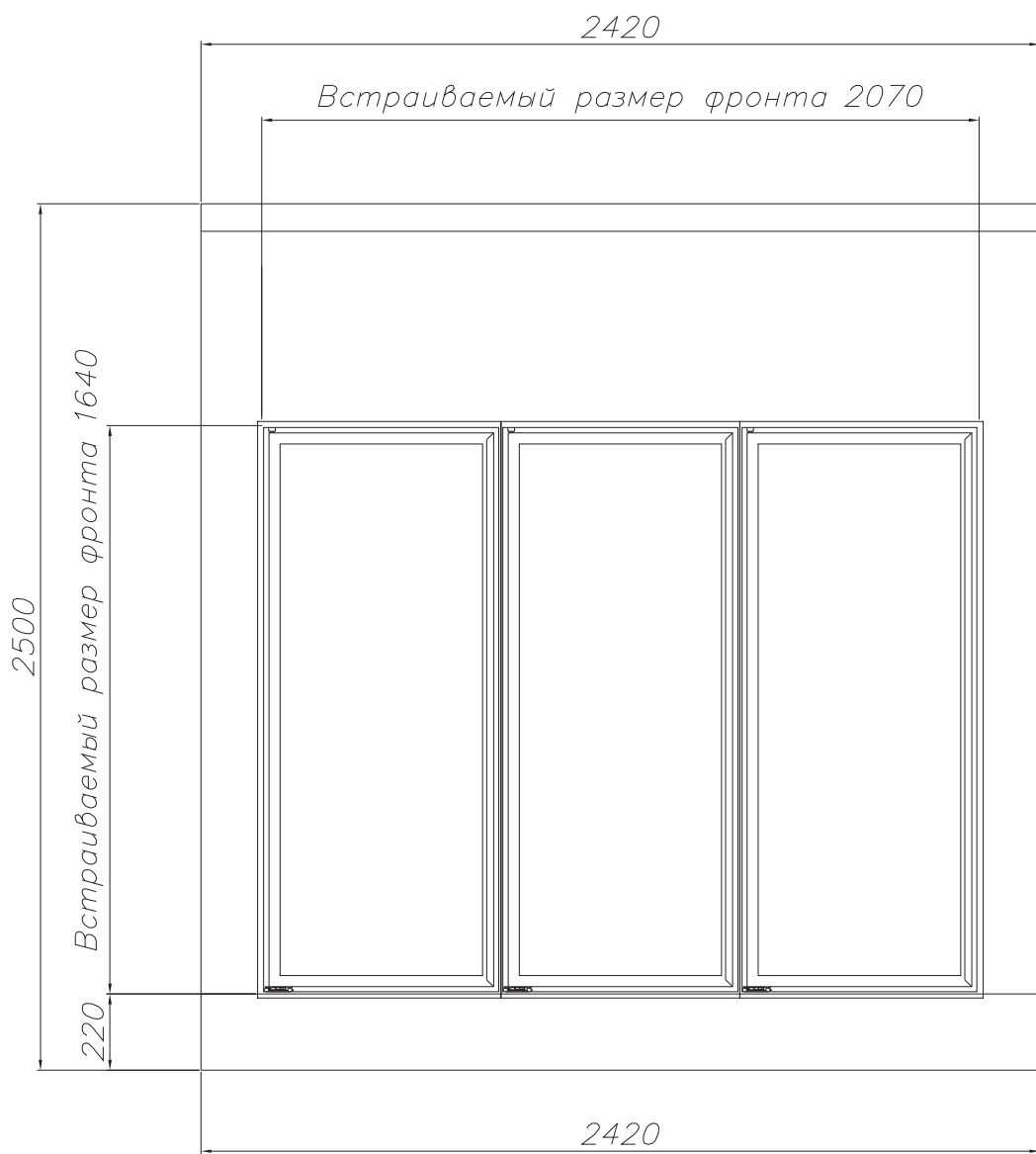

Согласовано _____

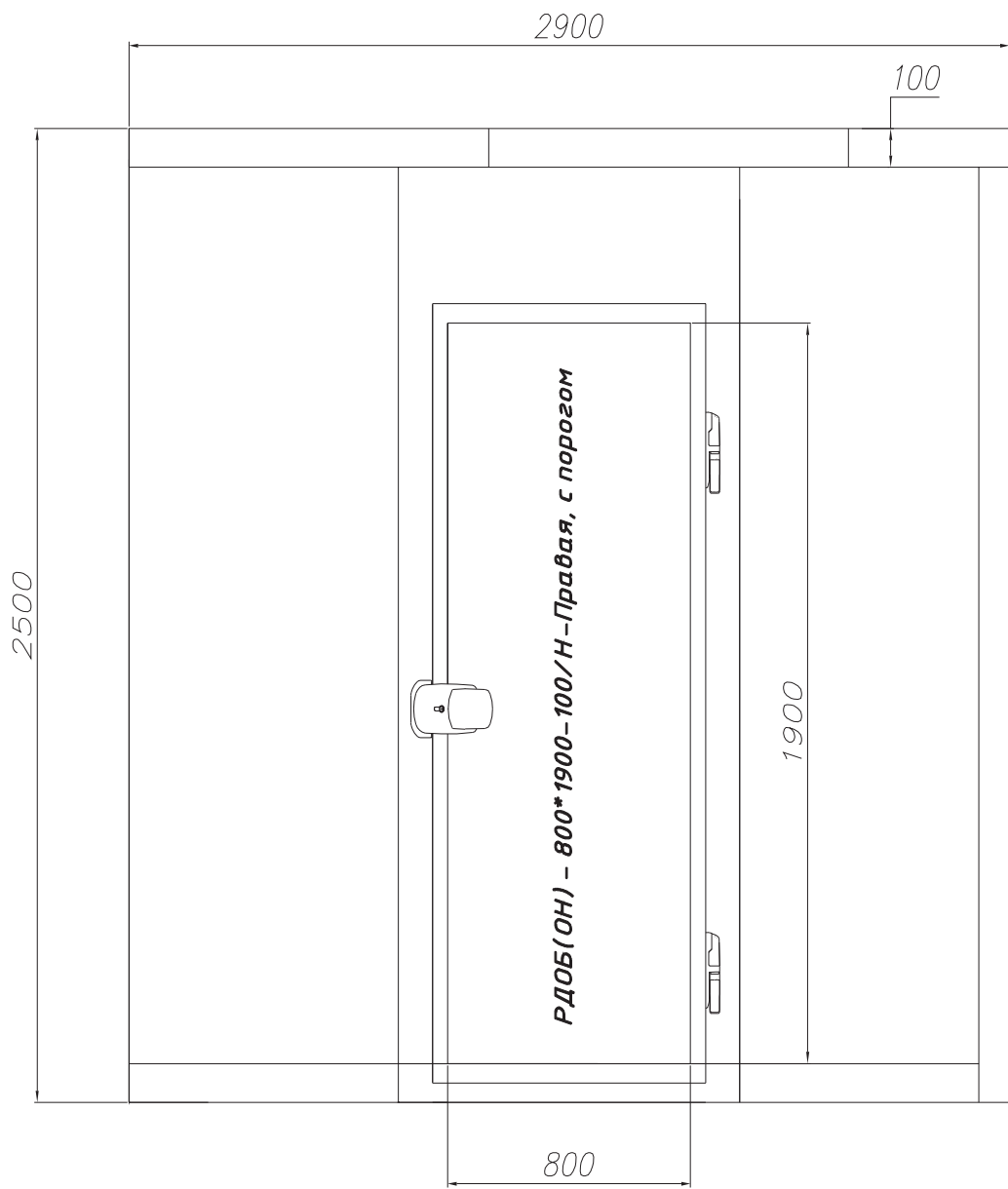

Заказ: 555

Заказчик: ООО «Ромашка»

Кол-во изделий: 1 шт

Камера 2900*1370*2500(Д*Ш*В), с полом;

Комплект строительных панелей, Толщина S=100мм

Внешние обшивки RAL 9003, Внутренние обшивки RAL 9003

РДО(ОН) - 800*1900-100/Н-Правая, с порогом.

Внешние обшивки RAL 9003, Внутренние обшивки RAL 9003

Агрегат ARF-M-CAJ9480Y/194/SHS22E, 1шт.

Эскиз на согласование

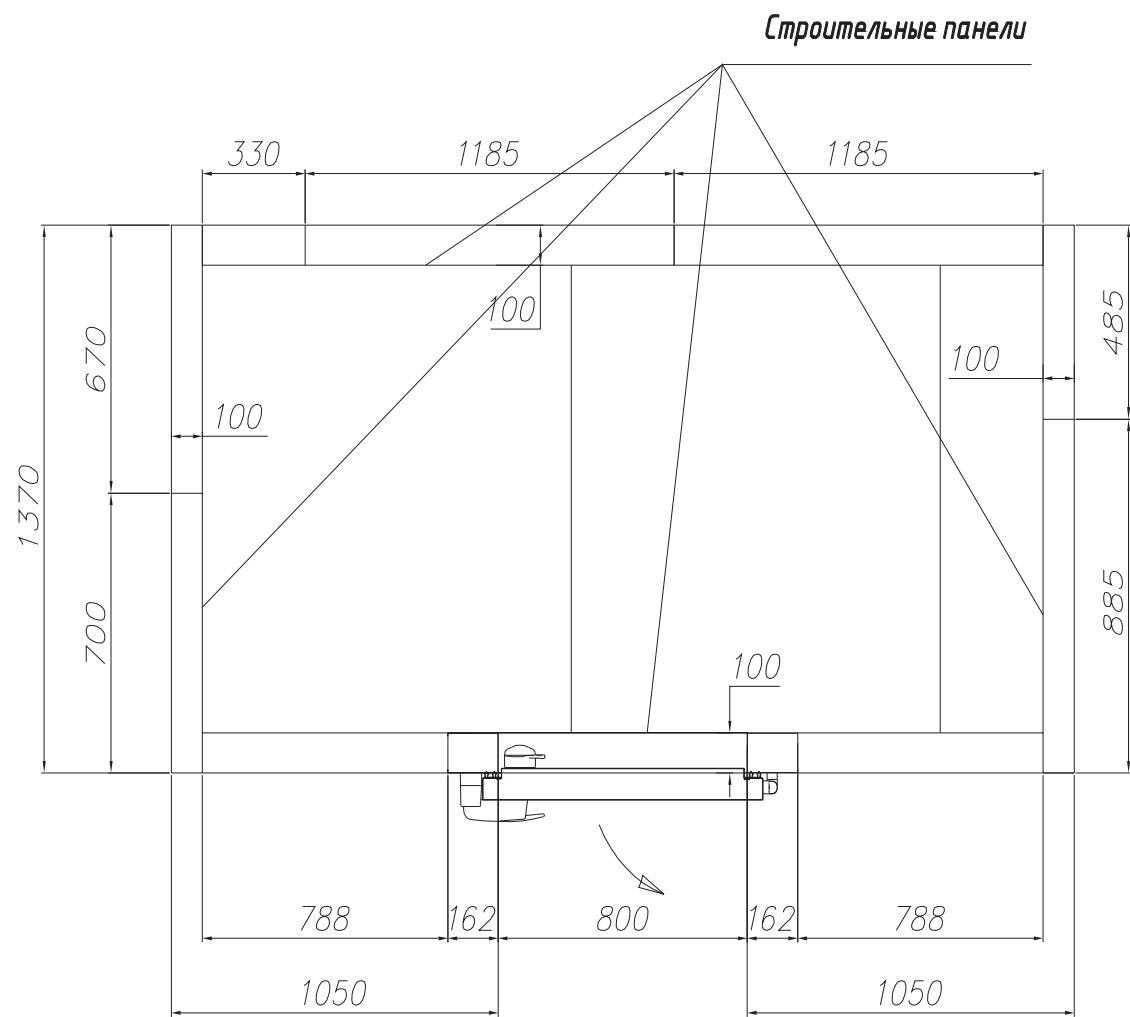

Согласовано _____